



## CORNER SHELF

### 隙間に自分好みのコーナーを作るシェルフ

京都の骨董市で見つけた、昭和初期に作られた釘を使わないクサビ構造の小ぶりな棚。その「ちょうど良い中途半端なサイズ感」を現代の「小さな棚」として再構築しました。奥行きはd design travelがぴったり収まる浅めの20cm、下段には雑誌類やワインのボトルなど背の高いものが収納できます。本棚としてはもちろん、キッチンやリビングなどのいろいろな場所でアレンジできます。組立てのパーツをバラして上下を組み替えると、ソファ横のサイドテーブルとしてもちょうど良いサイズ。未塗装の国産杉をしようしているため軽量で移動も軽々でき、経年変化を楽しみながら、とことん使い倒したいシェルフです。

# CORNER SHELF

## 本体サイズ (mm)

本体外寸: 幅600 x 奥行200 x 高さ540  
下段内寸: 幅500 x 奥行200 x 高さ311  
上段内寸: 幅500 x 奥行200 x 高さ161

¥26,000

## 素材 / 塗装

国産杉材  
未塗装

## 耐荷重量

棚一枚 15kg

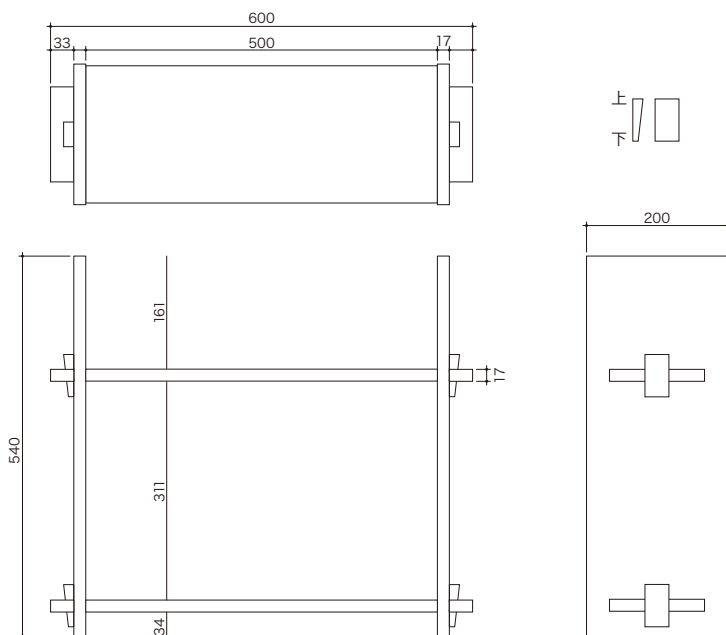
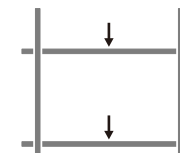

## 組み立て方法

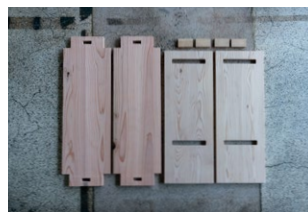

① 8つのパーツ  
棚板2枚・側板2枚・クサビ4つ

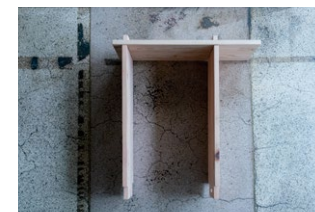

② 片方の側板に棚板を差し込む  
天板の木表を上面に、片方の側板を立てかけた状態で天板2枚を差し込む。



③ クサビを差し込む  
側面の穴にクサビの細い側を下にして2本差し込む。



④ 反対側も同様に  
本体を横にした状態で、反対側も同様に側板んに天板とクサビを差し込む。

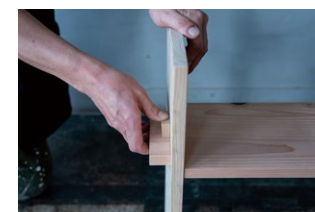

⑤ 仕上げ  
本体を起こしてクサビが動かなくなるところまで差し込み完成。\*金槌などを使用する場合はクサビより大きめの板や本などを噛ませてください。本体の凹みの原因になります。



\* サイドテーブルとして使う  
クサビを外し本体をバラし、側板と棚板の上下を入れ替え、②以降の手順で組み立て直す。

未永く安全にお使いいただくためのご注意ですので、必ずお読みの上、正しくご使用ください。

## お手入れ方法

- 日常のお手入れは、乾いた柔らかい布で軽く木目に対して垂直方向に拭いて、お手入れしてください。
- アルコールやシンナーなどの溶剤は絶対に使用しないでください。
- 研磨剤やメラミンスポンジなどは、表面をキズつける場合がありますので、使用しないでください。
- ご自身で市販の保護材や塗料を塗布する場合は、製品の取扱説明に準じてください。

## ！ 設置上の注意事項

- 水平を保つように置いてください。不安定な所での使用は、ケガや破損の原因になることがあります。
- 地震その他の振動、人的な力で移動することによって、転倒、破損、事故のおそれがあります。
- 構造上、側面から押ししたり、力を加えると破損や怪我の原因となります。
- 高温または多湿になる所での使用は避けてください。変形・変色の原因になることがあります。
- 上下を入れ替えて使用する場合は必ず一度バラした状態で組み立て直してください。
- 積み重ねての使用はできません。

## ！ 取扱上の注意事項

- 国産無垢材を使用しており板に反りが生じる可能性があります。
- あくまで収納用途の箱なので、用途以外の使用はしないでください。
- 本商品の上に乗ったりしないでください。転倒、破損、事故の原因になることがあり、大変危険です。
- 直接熱いものや、濡れたもの、底のざらついたものなどを置いたり、収納したりしないでください。
- 天板の上に、金属やガラス・陶磁器などの硬いものや底がざらついたものを置いて引きずると、天板をキズつける恐れがあります。
- シールやセロテープ等を貼り付けたまま長時間放置すると跡が残りますのでご注意ください。
- 本製品の木材は軽量かつ柔らかく、傷や凹みなどが生じやすい特性があります。
- 移動の際は設置物がない状態で、両手で持つように移動してください。引きずりながら移動をすると破損や製品に傷がつきます。
- 木材を無駄にしない取り組みとして、製品として支障のない範囲での節や色むら、凹みなどは木材の個性として使用しています。
- 木目の模様や色味での確認・選別、返品・交換はお受けしていません。一つ一つの個性としてお楽しみください。

販売元: D&DEPARTMENT PROJECT d-department.com

158-0083 東京都世田谷区奥沢8-3-2

Telephone: 03-5752-0097